



Quadro Protetor de Surtos DC 10KA

QPS485-10

DESCRIÇÃO GERAL

- Quadro conjugado por (DPS) Dispositivos de Proteção contra Surtos Classe II (10 KA).
- Utilizado na proteção de aparelhos eletroeletrônicos.
- Desenvolvido para utilização em circuitos de comunicação padrão TIA/EIA RS-485 (DPS485) e circuitos de alimentação em 24VDC (DPS028).

ESPECIFICAÇÕES

CARACTERÍSTICAS

- Classe II, do tipo limitador de tensão, composto Centelhador à Gás, Varistor de óxido de zinco e Diodo Supressores de Avalanche;
- Gabinete em ABS - proteção IP-20 resistente a chama;
- Ideal para instalações internas.
- Quadro conjugado composto por protetores para circuito de comunicação de dados e protetor para o circuito de alimentação DC.

MODELO		DPS485T01A	DPS028T01A
ELÉTRICAS	TENSÃO MÁXIMA DE OPERAÇÃO	6 VCC	30 VCC
	NUMERO DE CONDUTORES PROTEGIDOS (POR PROTETOR)	2 (DOIS) CONDUTORES	
	TEMPO DE RESPOSTA	<= 1 ps (picosegundo)	
	CORRENTE DE DESCARGA	10 KA (8/20 us)	
	RESISTÊNCIA SÉRIE	<= 12 OHMS	<= 2,5 OHMS
	TENSÃO DE CLAMPING (10/1000 us)	6,45 VDC	31,4 VDC
	DISJUNTOS BIPOLAR	10 A CLASSE C	
MECÂNICAS	DIMENSÕES	222 x 112 x 92mm (A x L x P)	
	GRAU DE PROTEÇÃO	IP-20	
	PESO	375 g	
	MATERIAL	Plástico ABS (resistente ao fogo)	
CONDIÇÕES AMBIENTAIS	TEMPERATURA DE TRABALHO	-10 ~ + 60 °C	
	UMIDADE AMBIENTE	20 ~ 90 % RH SEM CONDENSAÇÃO	
	TEMPERATURA ARMAZENAMENTO	- 20 ~ + 85 °C	
	UMIDADE ARMAZENAMENTO	10 ~ 95 % RH	

Descrição:

Os protetores utilizados no quadro QPS foram desenvolvidos para a proteção de equipamentos eletro-eletrônicos, contra surtos e transitórios elétricos induzidos. Desenvolvidos para proteção de linhas de comunicação de dados em sistemas de alarme de incêndio Tecnohold utilizando padrões de comunicação RS-485 (DPS485T01A) e também nas linhas de alimentação 24V (DPS028T01A). São adequados para a proteção de equipamentos instalados em locais de elevada exposição a surtos, provenientes de descargas atmosféricas ou de outros tipos de distúrbios elétricos transitórios. Possuem configuração em cascata de três estágios, utilizando Centelhador à Gás, Varistor de óxido de zinco e Diodo Supressores de Avalanche, coordenados através de impedância série, proporcionando proteção eficaz e extremamente rápida.

Diagrama de Ligação

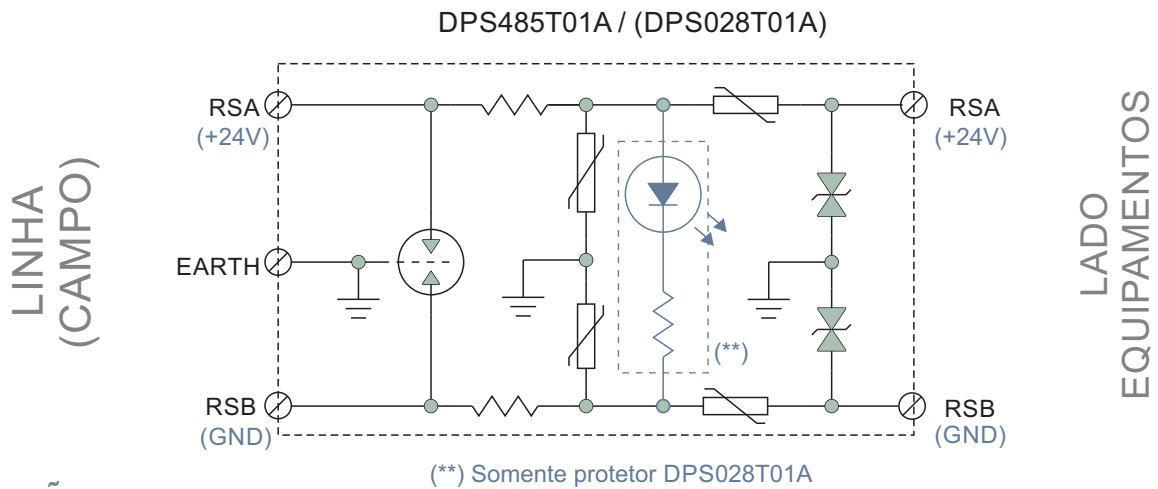

Dimensões:

